

RC4228H

JAW CRUSHERS

止まりにくい!
壊れにくい!
手間が省ける!

油圧緩衝機構付

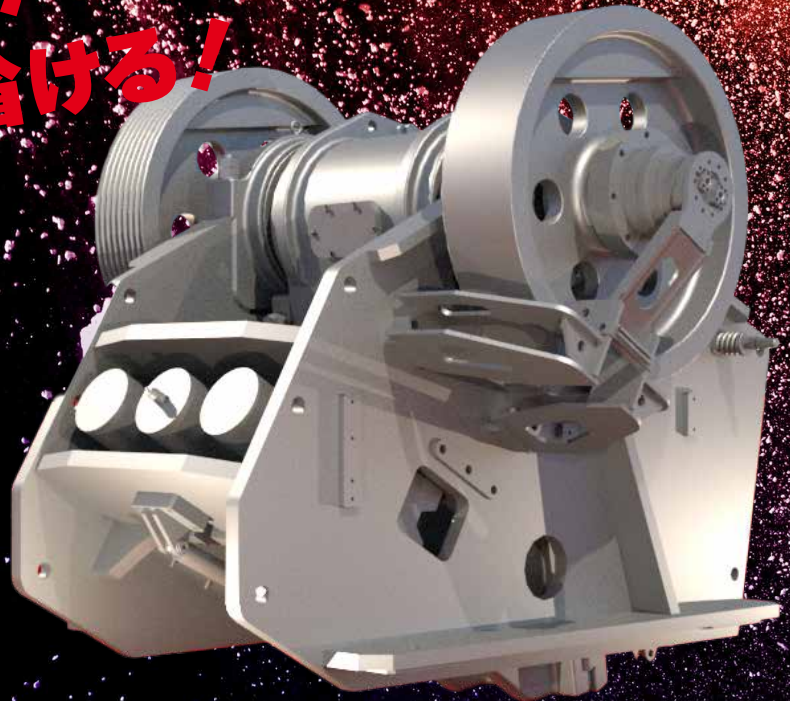

特 長

- **部品交換の作業性を重視**

メンテナンス重視の設計で、歯板・チークプレートの交換作業性がアップ。

- **ラクラクセット調整システム**

油圧操作により、大幅な時間短縮を実現。

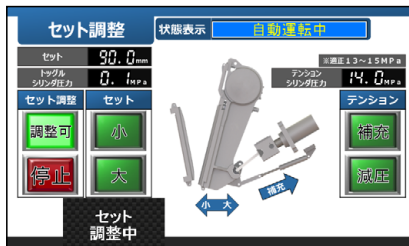

- **強力な破砕力**

破砕室の上部から下部まで効率的な動きを行うことから、大塊もよく処理する。さらにセットアンダー率も大幅に増加。

- **抜群の処理能力**

独自の破砕室形状により処理物の破砕がスムーズに行われ、処理能力が格段に向上。

 **Nakayama**

NAKAYAMA IRON WORKS, LTD.

独創的な破碎室が生み出す 驚異の処理能力

RC4228H JAW CRUSHERS

RC型ジョーは、独創的な発想を取り入れた破碎室形状から今までにない破碎力と処理能力を生み出している。
シンプルな構造で、しかも大塊を一気に破碎するなど、経済性・生産性・メンテナンス性に優れ、新しい時代の要求に適合したジョークラッシャーである。

RC4228H

+

油圧モータ駆動用
パワーユニット
HBT45



油圧緩衝機構

万が一、異物を噛み込んだ時は油圧緩衝機構が衝撃を吸収し、クラッシャを保護します。
異物を検知した場合、クラッシャは、セツが広がる、または過負荷停止をします。
※説明用イメージです。※過負荷停止時は、手動(タッチパネル)操作により異物を排出させます。

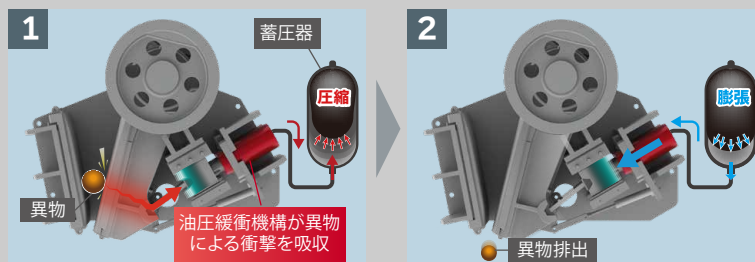

油圧アシスト装置 特許取得

■ 起動時

スマートスタートで燃費低減

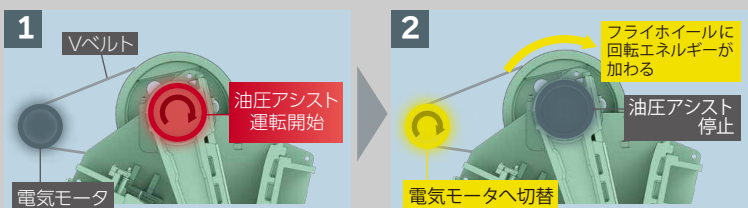

大きなトルクが必要な起動時は、油圧アシスト装置で運転し、フライホイールへ回転エネルギーを蓄積後、効率が良い電気モータへ切り替えます。

起動トルクに縛られず小さな電気モータを選定することができるので、燃費低減につながります。

■ 閉塞時

破碎室内に原料が閉塞した時はアシスト装置で排出します。電気モータの保護だけではなく、復旧作業も安全かつ、短時間に行うことができます。



■仕様・処理能力表

型 式	RC4228H
供給口寸法 幅×開き (mm)	1050×650
最大供給寸法 厚さ×幅×長さ (mm)	550×950×1000
所要動力 (kW)	90~132
回転速度 (min ⁻¹)	280
セツ範囲 開き (mm)	80~150
総質量 (t)	21
標準破碎能力 (t/h)	120~300

- 全ての衝撃を緩衝機構装置で吸収できない場合があります。
- 処理能力は、原料の質、投入塊、粒度により異なります。
- 本機は仕様・寸法などは改良のため予告なく変更することがあります。

(注) 当社に断り無く、本書に記載された事項、図面を転載しての使用はご遠慮下さい。

安全に関するご注意：正しく安全にお使いいただくために、ご使用前に必ず「マニュアル」をお読みください。

■外形図

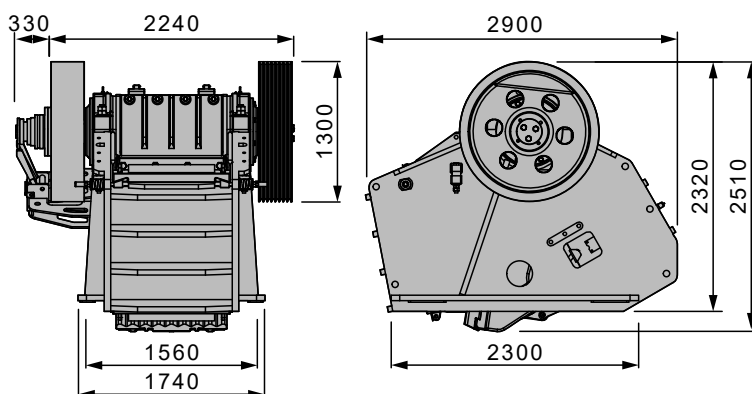

株式会社 中山鉄工所
本社工場 〒843-0001 佐賀県武雄市朝日町大字甘久2246-1
TEL:0954-22-4171(代) FAX:0954-23-0691

www.ncjpn.com

東 京 支 店 東京都葛飾区青戸3-37-15 京成青戸ビル7F
〒125-0062 TEL:03-6662-4135(代) FAX:03-6662-4174
大 阪 支 店 大阪府高槻市松川町5-13 三廣ビル1F
〒569-0023 TEL:072-672-4551(代) FAX:072-672-4555
名古屋営業所 愛知県名古屋市区西区菊井1-29-6
〒451-0044 TEL:052-589-2881(代) FAX:052-589-2883
広島営業所 広島県広島市安佐南区大町東2-13-13 住田ビル1F
〒731-0124 TEL:082-877-6700 FAX:082-877-0472
仙 台 出 張 所 宮城県仙台市宮城野区出花1-109-1
〒983-0012 TEL:022-388-7233 FAX:022-388-7234
シンガポール 現地法人 N.C.S.S. ナカヤマ・クラッシング・サービス・シンガポール
PHONE:(65)6222-3538 FAX:(65)6222-3538



ホームページ